

Dryft Mini

Mini Tower Case

Save Money. Build Better.

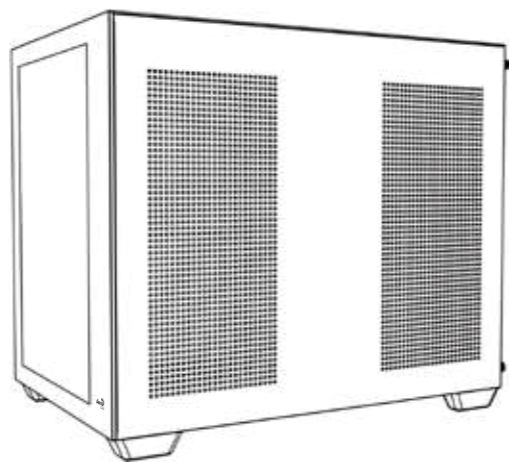

aerocool.io

Front I/O Cable Connection

Front I/O Connectors
(Please refer to the motherboard's manual for further instructions).

Note: Specifications may vary depending on your region. Contact your local retailer for more information.

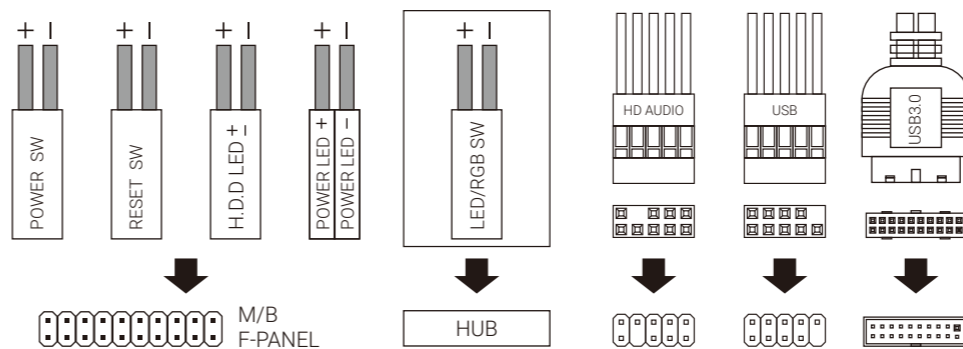

Accessory Bag Contents

- 1 x 18 | SSD Screw
- 2 x 6 | PSU Screw
- 3 x 9 | HDD Screw
- 4 x 3 | MB Standoff
- 5 x 5 | Cable Tie
- 6 x 1 | Controller board

How to Install

(1) Install Motherboard

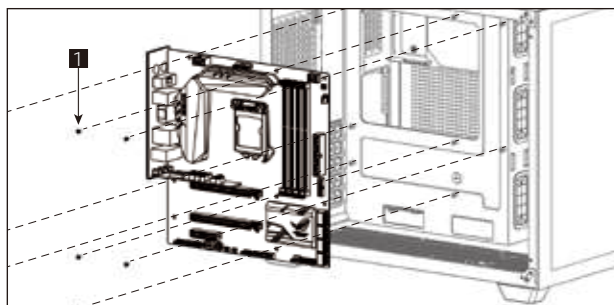

(2) Install PSU

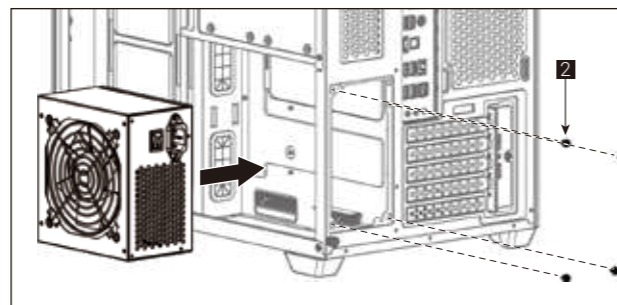

(3) Install Add-on Card

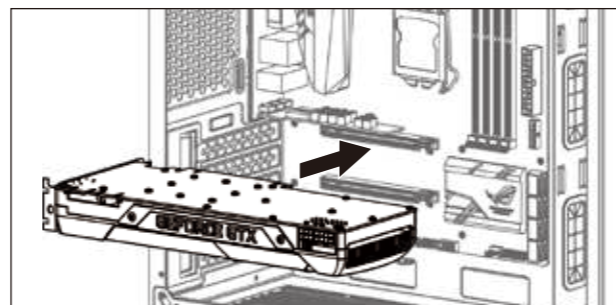

(4a) Install 3.5" HDD x1

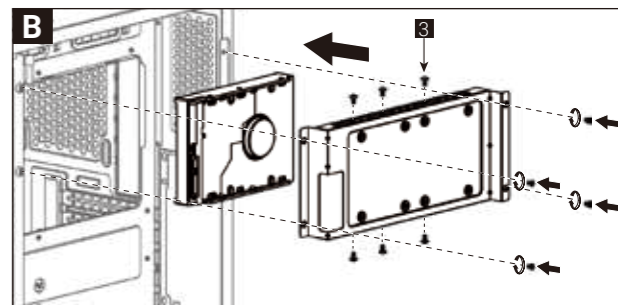
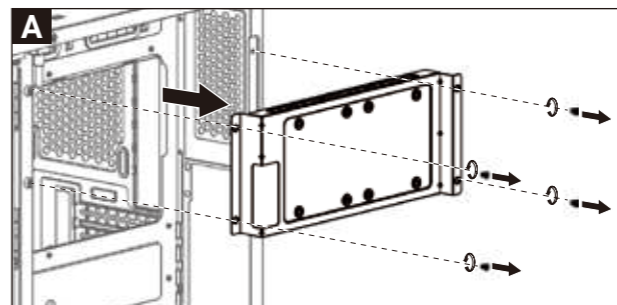

(5a) Install 2.5" SSD x2

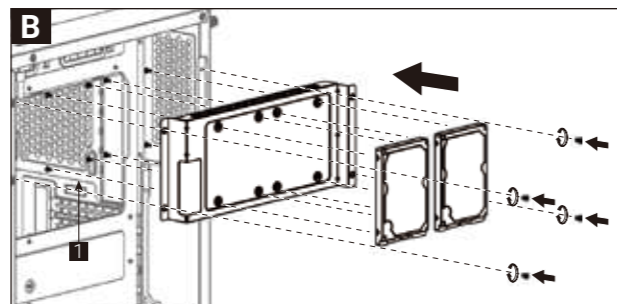
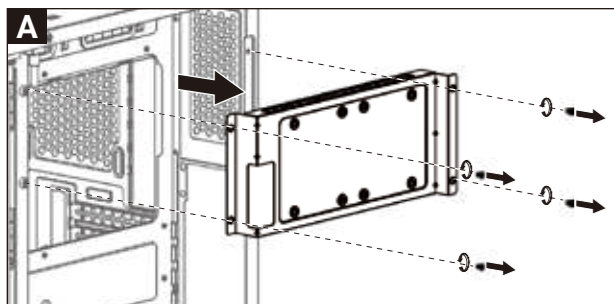

(6a) Install Top Fans

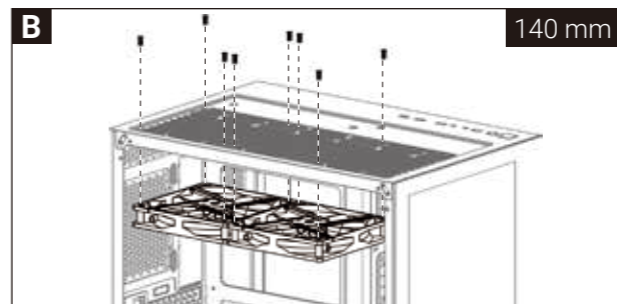
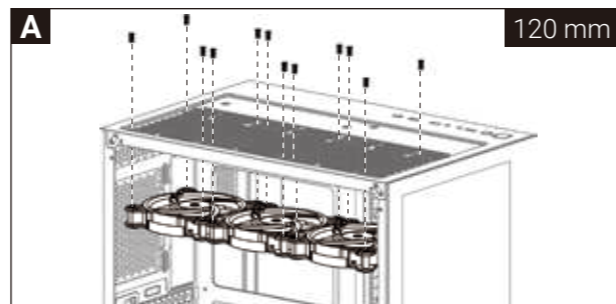

(6b) Install Side Fans

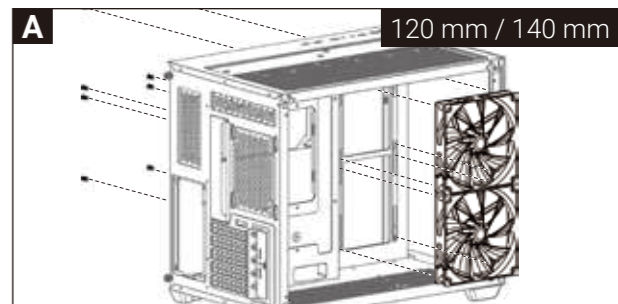

(6c) Install Bottom Fans

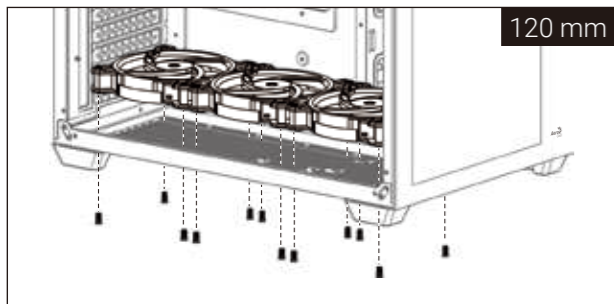

(6d) Install Rear Fan

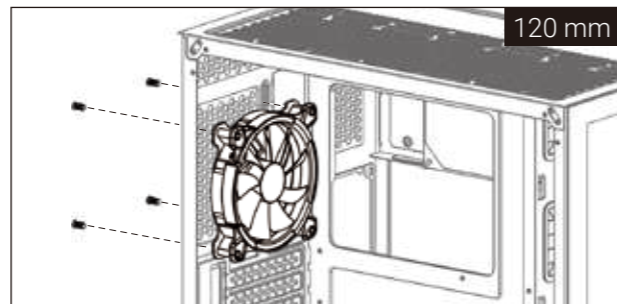

(7a) Install Top Radiator

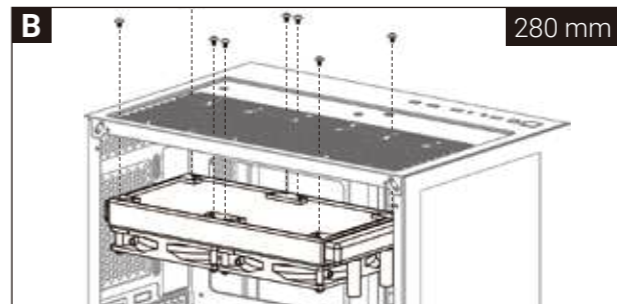
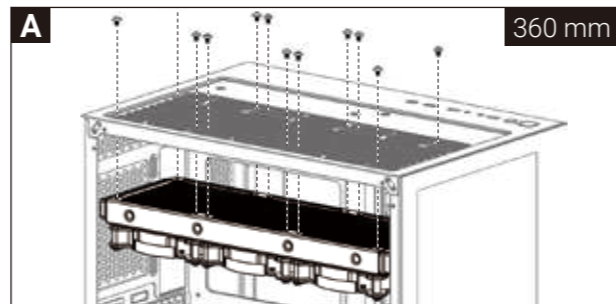

(7b) Install Side Radiator

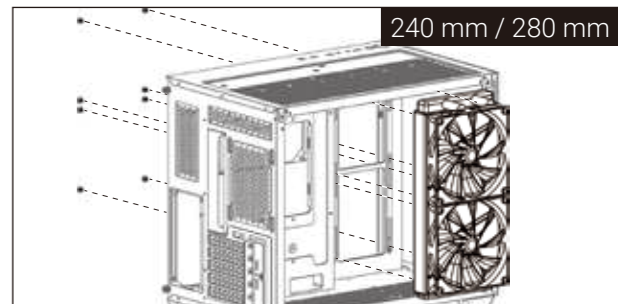

(7c) Install Bottom Radiator

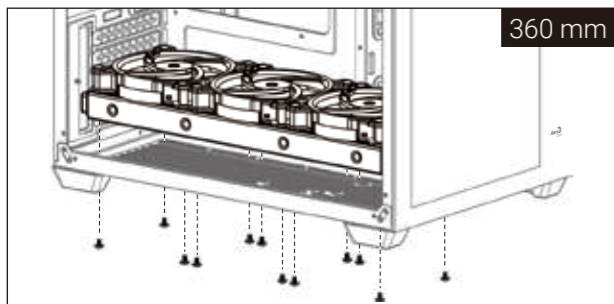

(7d) Install Rear Radiator

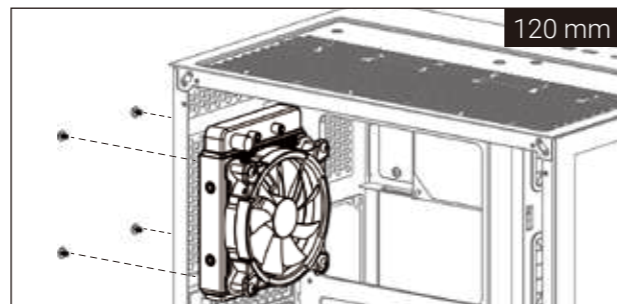

I/O Panel

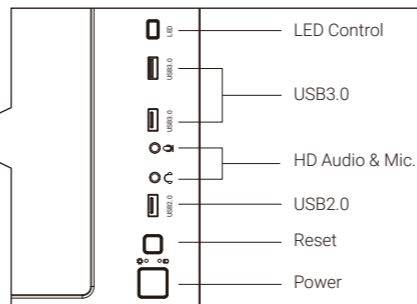
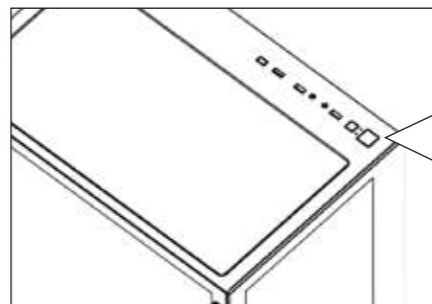

Hold LED control button for 3 sec to switch between motherboard and button control Hold LED control button for 6 secs to turn off LED and press once to turn it back on

Note: Specifications may vary depending on your region Contact your local retailer for more information.



To learn more about how to connect your ARGB, please visit the product page at aerocool.io

FR Cet appareil se recycle

REPRISE À LA LIVRAISON À DÉPOSER EN MAGASIN À DÉPOSER EN DÉCHÈTERIE

Points de collecte sur www.quefairemesdechets.fr
Privilégiez la réparation ou le don de votre appareil !

For FRGB Version

		
1	100%	100%
2	80%	80%
3	0%	80%

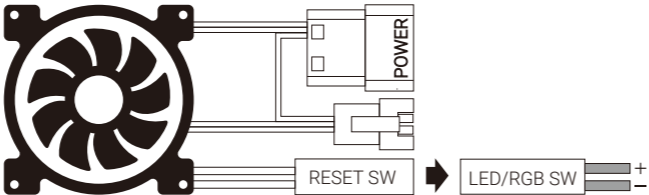

For ARGB Version (RGB Fan Hub)

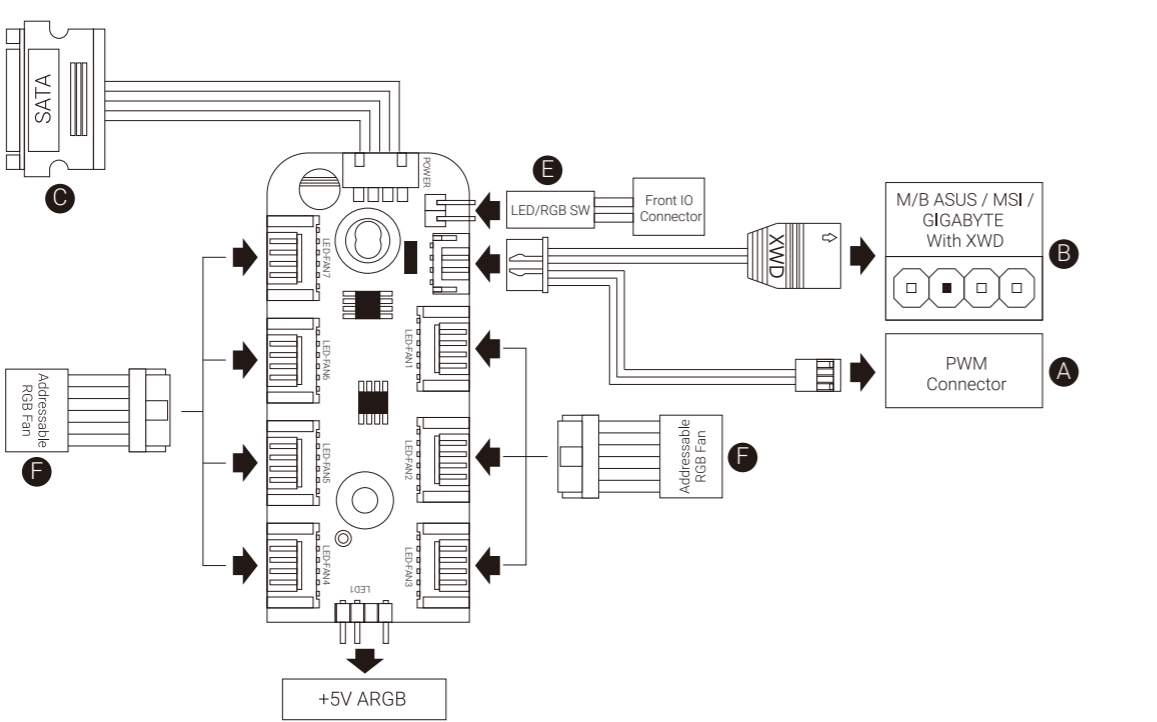

English

Connection Set Up User Guide

For ASUS Aura Sync, MSI Mystic Light Sync, and GIGABYTE RGB Fusion Motherboards

- Connect (A) to motherboard’s PWM socket
- Connect (B) to motherboard’s Addressable RGB socket
- Connect (C) to PSU’s SATA connector

For Non-Addressable RGB Motherboards

- Connect (A) to motherboard’s PWM socket
- Connect the 2-Pin LED button connector (E) with your hub.
- Connect (C) to PSU’s SATA connector

Use the RGB fan connectors (F) to connect the Addressable RGB fans with your hub.

Português Brasileiro

Guia do Usuário de Configuração de Conexão

Para as placas base com sincronização de iluminação ASUS Aura Sync, MSI Mystic Light Sync, GIGABYTE RGB Fusion

- Conecte (A) à tomada PWM da placa base
- Conecte (B) à tomada RGB direcionável da placa base
- Conecte (C) ao conector SATA da PSU

Para placas base RGB não direcionáveis

- Conecte (A) à tomada PWM da placa base
- Conecte o conector do computador de LED de 2 pinos (E) com seu concentrador.
- Conecte (C) ao conector SATA da PSU

Use os conectores de ventilador RGB (F) para conectar os ventiladores RGB direcionáveis com seu concentrador.

Español

Guía del usuario: configuración de la conexión

Para placas base con sincronización de iluminación ASUS Aura Sync, MSI Mystic Light Sync, GIGABYTE RGB Fusion

- Conecte (A) a la toma PWM de la placa base
- Conecte (B) a la toma RGB direccionable de la placa base
- Conecte (C) al conector SATA de la PSU

Para placas base RGB no direccionables

- Conecte (A) a la toma PWM de la placa base
- Conecte el conector del interruptor de LED de dos clavijas (E) a su concentrador.
- Conecte (C) al conector SATA de la PSU

Utilice los conectores del ventilador RGB (F) para conectar los ventiladores de la RGB direccionable con su concentrador.

Português

Guia alla configurazione della connessione

Per scheda madre ASUS Aura Sync, MSI Mystic Light Sync, GIGABYTE RGB Fusion

- Collegare (A) al connettore PWM della scheda madre
- Collegare (B) al connettore RGB indirizzabile della scheda madre
- Collegare (C) al connettore SATA della PSU

Per scheda madre RGB non indirizzabile

- Collegare (A) al connettore PWM della scheda madre
- Collegare il connettore di LED a 2 pin (E) all’hub.
- Collegare (C) al connettore SATA della PSU

Utilizzare i connettori ventola RGB (F) per collegare le ventole RGB indirizzabile all’hub.

Deutsch

Verbindungen herstellen

ASUS Aura Sync, MSI Mystic Light Sync, GIGABYTE RGB Fusion-Motherboards

- (A) an den PWM-Sockel des Motherboards anschließen
- (B) an den Addressable-RGB-Sockel des Motherboards anschließen
- (C) an den SATA-Anschluss des Netzteils anschließen

Motherboards ohne RGB-Adressierung

- (A) an den PWM-Sockel des Motherboards anschließen
- Schließen Sie den zweipoligen LED-Verbinder (E) an den Hub an.
- (C) an den SATA-Anschluss des Netzteils anschließen

Verbinden Sie die adressierbaren RGB-Lüfter über die RGB-Lüfteranschlüsse (F) mit dem Hub.

Русский

Настройка подключения Руководство пользователя

Для системных плат ASUS Aura Sync, MSI Mystic Light Sync, GIGABYTE RGB Fusion

- Подключите (A) к разъему PWM на системной плате
- Подключите (B) до гнезда адресовального RGB платы главной
- Подключите (C) до разъема SATA PSU

Для плат главных с неадресовальным RGB

- Подключите (A) до гнезда PWM платы главной
- Подключите 2-стыковые зчлэце переключника LED (E) з концентраторем.
- Подключите (C) до зчлэца SATA PSU

Узть зчлэцы вентылатора RGB (F) до полчэzenia адресовальных вентылаторów RGB з концентраторем.

日本語

接続設定ユーザーガイド

ASUS Aura Sync, MSI Mystic Light Sync, GIGABYTE RGB Fusion

- (A) をマザーボードのPWMソケットに接続します
- (B) をマザーボードのアドレス指定可能RGBコネクタに接続します
- (C) をPSUのSATAコネクタに接続します

非アドレス指定可能RGBマザーボードの場合

- (A) をマザーボードのPWMソケットに接続します
- 2ピンLEDスイッチコネクタ (E) をハブに接続します
- (C) をPSUのSATAコネクタに接続します

RGB ファンコネクタ (F) を使用して、アドレス指定可能RGB ファンをハブに接続します

Português Brasileiro

日本語

接続設定ユーザーガイド

ASUS Aura Sync, MSI Mystic Light Sync, GIGABYTE RGB Fusion

- (A) をマザーボードのPWMソケットに接続します
- (B) をマザーボードのアドレス指定可能RGBコネクタに接続します
- (C) をPSUのSATAコネクタに接続します

非アドレス指定可能RGBマザーボードの場合

- (A) をマザーボードのPWMソケットに接続します
- 2ピンLEDスイッチコネクタ (E) をハブに接続します
- (C) をPSUのSATAコネクタに接続します

RGB ファンコネクタ (F) を使用して、アドレス指定可能RGB ファンをハブに接続します

Português

Português

Guia do Utilizador para a configuração da ligação

Para e placas principais ASUS Aura Sync, MSI Mystic Light Sync e GIGABYTE RGB Fusion

- Ligue (A) à tomada PWM da placa principal
- Ligue (B) à tomada RGB endereçável da placa principal
- Ligue (C) ao conector SATA da fonte de alimentação

Para placas principais compatíveis com RGB não endereçável

- Ligue (A) à tomada PWM da placa principal
- Ligue 2-pinos do interruptor de reposição (E) ao seu hub.
- Ligue (C) ao conector SATA da fonte de alimentação

Use os conectores de ventilador RGB (F) para ligar os ventiladores RGB endereçáveis ao hub.

Português

Português

Guia do utilizador para a configuração da ligação

Para e placas principais ASUS Aura Sync, MSI Mystic Light Sync e GIGABYTE RGB Fusion

- Ligue (A) à tomada PWM da placa principal
- Ligue (B) à tomada RGB endereçável da placa principal
- Ligue (C) ao conector SATA da fonte de alimentação

Para placas principais compatíveis com RGB não endereçável

- Ligue (A) à tomada PWM da placa principal
- Ligue o conector de 2 pinos do interruptor de reposição (E) ao seu hub.
- Ligue (C) ao conector SATA da fonte de alimentação

Use os conectores de ventiladores RGB (F) para ligar os ventiladores RGB endereçáveis ao hub.

Português Brasileiro

Guia do Usuário de Configuração de Conexão

Para as placas mãe ASUS Aura Sync, MSI Mystic Light Sync, GIGABYTE RGB Fusion

- Conecte (A) ao soquete PWM da placa-mãe
- Conecte (B) ao soquete RGB endereçável da placa-mãe
- Conecte (C) ao conector SATA da PSU

Para placas-mãe RGB não endereçáveis

- Conecte (A) ao soquete PWM da placa-mãe
- Conectar o conector do computador de LED de 2 pinos (E) com seu concentrador.
- Conecte (C) ao conector SATA da PSU

Use os conectores de ventilador RGB (F) para conectar os ventiladores RGB Endereçáveis com seu concentrador.

Português

Português

Қазақ тілі

Байланысты орнату бойынша пайдаланушы нұсқаулығы

ASUS Aura Sync, MSI Mystic Light Sync, GIGABYTE RGB Fusion

- (A) аналық тақтадағы PWM ұяшығына жалғаңыз
- (B) аналық тақтасының бағытталатын RGB коннекторына жалғаңыз
- (C) PSU құралының SATA коннекторына жалғаңыз

Бағытталмайтын RGB аналық тақталары үшін

- (A) аналық тақтадағы PWM ұяшығына жалғаңыз
- 2 істікті LED қосқышының коннекторын (E) шоғырландырғышпен жалғаңыз.
- (C) PSU құралының SATA коннекторына жалғаңыз

RGB желдеткіш коннекторларын (F) пайдаланып, бағытталатын RGB желдеткіштерін шоғырландырғышпен жалғаңыз.

Português

Svenska

Användarhandbok för konfigurering av anslutning

För moderkort med ASUS Aura Sync, MSI Mystic Light Sync och GIGABYTE RGB Fusion

- Anslut (A) till moderkortets PWM-uttag
- Anslut (B) till moderkortets adresserbara RGB-uttag
- Anslut (C) till PSU:ns SATA-kontakt

För icke-adresserbara RGB-moderkort

- Anslut (A) till moderkortets PWM-uttag
- Anslut 2-stiftskontakten för återställningsbrytaren (E) till hubben.
- Anslut (C) till PSU:ns SATA-kontakt

Använd RGB-fläktkontakterna (F) för att ansluta de adresserbara RGB-fläktarna till hubben.

Português

Português

Guia do usuário de configuração de conexão

Para as placas base com sincronização de iluminação ASUS Aura Sync, MSI Mystic Light Sync, GIGABYTE RGB Fusion

- Conecte (A) à tomada PWM da placa base
- Conecte (B) à tomada RGB direcionável da placa base
- Conecte (C) ao conector SATA da PSU

Para placas base RGB não direcionáveis

- Conecte (A) à tomada PWM da placa base
- Conecte o conector do computador de LED de 2 pinos (E) com seu concentrador.
- Conecte (C) ao conector SATA da PSU

Use os conectores de ventilador RGB (F) para conectar os ventiladores RGB direcionáveis com seu concentrador.

Português Brasileiro

Guia do Usuário de Configuração de Conexão

Para as placas mãe ASUS Aura Sync, MSI Mystic Light Sync, GIGABYTE RGB Fusion

- Conecte (A) ao soquete PWM da placa-mãe
- Conecte (B) ao soquete RGB endereçável da placa-mãe
- Conecte (C) ao conector SATA da PSU

Português

Guia do usuário de configuração de conexão

Para as placas base com sincronização de iluminação ASUS Aura Sync, MSI Mystic Light Sync, GIGABYTE RGB Fusion

- Conecte (A) à tomada PWM de la placa base
- Conecte (B) à tomada RGB direccionable de la placa base
- Conecte (C) al conector SATA de la PSU

Português

Guia alla configurazione della connessione

Per scheda madre ASUS Aura Sync, MSI Mystic Light Sync, GIGABYTE RGB Fusion

- Collegare (A) al connettore PWM della scheda madre
- Collegare (B) al connettore RGB indirizzabile della scheda madre
- Collegare (C) al connettore SATA della PSU

Per scheda madre RGB non indirizzabile

- Collegare (A) al connettore PWM della scheda madre
- Collegare il connettore di LED a 2 pin (E) all’hub.
- Collegare (C) al connettore SATA della PSU

Utilizzare i connettori ventola RGB (F) per collegare le ventole RGB indirizzabile all’hub.

Português

Português

Português

Magyar

Felhasználói csatlakoztatási útmutató

ASUS Aura Sync, MSI Mystic Light Sync és GIGABYTE RGB Fusion alaplapokhoz

- Csatlakoztassa az alaplap PWM-aljzatához: (A)
- Csatlakoztassa az alaplap címezhető RGB-aljzatához: (B)
- Csatlakoztassa a táp SATA-csatlakozójához: (C)

Nem címezhető RGB-alaplapok

- Csatlakoztassa az alaplap PWM-aljzatához: (A)
- Csatlakozassa a visszaállító kapcsoló 2 érintkezős csatlakozóját (E) a hubba
- Csatlakoztassa a táp SATA-csatlakozójához: (C)

Az RGB ventilátorcsatlakozók (F) használatával csatlakoztassa a címezhető RGB-ventilátorokat a hubhoz.

Português

Português

Guia do usuário de configuração de conexão

Para as placas base com sincronização de iluminação ASUS Aura Sync, MSI Mystic Light Sync, GIGABYTE RGB Fusion

- Conecte (A) à tomada PWM da placa base
- Conecte (B) à tomada RGB direcionável da placa base
- Conecte (C) ao conector SATA da PSU

Para placas base RGB não direcionáveis

- Conecte (A) à tomada PWM da placa base
- Conecte o conector do computador de LED de 2 pinos (E) com o concentrador.
- Conecte (C) ao conector SATA da PSU

Use os conectores de ventilador RGB (F) para conectar os ventiladores RGB direcionáveis com o concentrador.

Português

Português

Português

Guia do usuário de configuração de conexão